

ROBUST T5000

Motoros futópad

Használati útmutató



Kérjük, figyelmesen olvassa el a használati útmutatóban leírtakat és
következetesen tartsa be azokat!

BEVEZETÉS



FIGYELEM!

A KÉSZÜLÉK HASZNÁLATBA VÉTELE ELŐTT MINDEN ESETBEN KONZULTÁLJON ORVOSÁVAL!

HA MELLKASI FÁJDALMAT, FEJFÁJÁST, LÉGSZOMJAT VAGY BÁRMELY MÁR RENDELLENES TÜNETET TAPSZTAL, AZONNAL HAGYJA ABBA A GYAKORLATOKAT ÉS KONZULTÁLJON ORVOSÁVAL!

Komputer használata

FŐ JELLEMZŐK

Gratulálunk Robust T5000 futópad kiválasztásához.

Megtette az első lépést egy egészségesebb és boldogabb életstílus felé.

Ezt a futópadot arra tervezték, hogy megbízható teljesítményt és élvezetes edést nyújtson az Ön számára saját otthonában. A Robust T5000 futópad főbb jellemzői a következők:

- ◇ Manuális dőlésszög állítás, melynek segítségével edzésigényét fokozottabban tudja kielégíteni.
- ◇ A nagy LCD kijelzőnek köszönhetően könnyen leolvashatja az edzőmunkáról információt nyújtó számjegyeket.
- ◇ A futófelület úgy került kialakításra, hogy az kímélje és védje ízületeit az esetleges sérülésektől.
- ◇ Összecsukható vázszerkezet a könnyebb tárolásért.
- ◇ Szállító görgők a könnyebb mozgatásért.
- ◇ Szenzoros kézi pulzuszám mérés az aktuális pulzusszám kijelzésére.
- ◇ Biztonsági kulcs a motor veszély esetén történő azonnali leállításához.

TECHNIKAI ADATOK

Voltage	AC-220V 50Hz
Max súly	110Kg
Méret	Összecsukva: 926*756*1500mm
	Kinyitva: 1810*756*1290mm
Futó szőnyeg	1300X420
Teljesítmény	2 LE
Sebesség	1.0—16.0Km/h
Súly	60Kg
Dőlésszög	0-15%

- ◇ Megjegyzés: A gyártó a változtatás jogát előzetes figyelmeztetés nélkül fenntartja.

FONTOS BIZTONSÁGI UTASÍTÁSOK

A futópad használatának megkezdése előtt tanulmányozza a következőket:

VESZÉLY: Az áramütés kockázatának csökkentése érdekében kérjük, kövesse az alábbi utasítást:

- A futópadot közvetlenül használat után, illetve tisztítás, összeszerelés, javítás előtt mindig húzza ki a konnektorból.

FIGYELEM: A megadott utasítások követésének elmulasztása személyi sérülésekhez, valamint a futópad megrongálódásához vezethet.

FIGYELEM: Az égések, tűz, áramütés kockázatának csökkentése érdekében kérjük, kövesse az alábbi utasításokat:

- A készülék sosem maradhat felügyelet nélkül, amennyiben az áram alatt van. Mindig húzza ki a készüléket a konnektorból, ha nem használja!
- Szigorú felügyelet szükséges, ha a készüléket gyermekek, betegek, magatehetetlen vagy fogyatékkal élő emberek közelében használják!
- A készüléket csak rendeltetésének megfelelően használja, melyet a használati utasítás határoz meg. Ne használja a készüléket a gyártó által nem ajánlott módon és célokra!
- Ne működtesse a készüléket, ha a tápkábele, vagy dugasa sérült, ha nem működik megfelelően, ha sérült, vagy vizes lett. A fenti esetekben juttassa vissza a készüléket a lakhelyéhez legközelebb eső szervíz központba átvizsgálásra és javításra!
- Ne mozgassa a készüléket a tápkábelénél fogva és ne használja a tápkábelt kapaszkodóként!
- Tartsa távol hőtől és forró felületektől a készülék tápkábelét!
- Ne üzemeltesse a készüléket annak szellőző nyílásainak elzárásával. Tartsa tisztán és szabadon a szellőző nyílásokat!
- Ne dobjon vagy helyezzen tárgyakat a készülék nyílásaiba!
- Ne használja a készüléket szabadban!
- Ne használjon aerosolt (spray) a készülékkel egy helyiségben!
- Az aljzatból történő kihúzás előtt állítson minden vezérlőt OFF pozícióba!
- Csak megfelelően földelt aljzathoz csatlakoztassa a készüléket!
- A készülék csak háztartási használatra alkalmas!

FIGYELEM: A készüléket megfelelően kell földelni. Amennyiben a készülék meghibásodik, a földelés segítségével az áramütés kockázata csökkenthető. A készülék és annak tápkábele, valamint dugasa földeléssel ellátott. A dugaszt a megfelelő aljzatba kell bedugni, mely a helyi szabványoknak és előírásoknak megfelelően szerelt és földelt.

VESZÉLY: A készülék nem megfelelő csatlakoztatása az áramütés kockázatát hordozza magában. Ellenőriztesse elektromos szakemberrel vagy szervízzel, ha kétséges, hogy a termék földelése megfelelő. Ne módosítsa a termék dugaszát. Ha a dugasz nem illeszkedik az aljzatba, egy elektromos szakember segítségével szereltesse fel új, megfelelő aljzatot.

A készüléket hagyományos 220V, 50/60Hz, 12A földeléssel ellátott elektromos hálózatba kell csatlakoztatni. Győződjön meg arról, hogy a terméket olyan aljzathoz csatlakoztatja, mely azonos a fent meghatározottakkal.

FIGYELEM: A gyakorlatok megkezdése előtt konzultáljon orvosával! Ez különösen fontos, amennyiben életkora meghaladja a 35 évet, vagy egészségügyi problémákkal küzd. Olvasson el minden utasítást a futópad által, vagy annak használata következményeként szerzett személyi sérülésekre vonatkozó felelősségről! Cégünk nem tekinthető felelősnek a termék nem rendeltetésszerű használatából, illetve a használati utasításban megjelölt figyelmeztetések figyelmen kívül hagyásából eredő esetlegesen személyi és tárgyi sérülésekért.

FIGYELMEZTETÉS: Olvasson el figyelmesen minden utasítást a készülék használata előtt.

A FUTÓPAD KEZELÉSE

A FUTÓPAD ÖSSZECSUKÁSA

A futópad összezsukását és lenyitását a hidraulika (cylinder) és a rögzítő pedál teszi lehetővé és egyszerűvé. A futópad teljes megállása után áramtalanítsa a futópadot, majd lassan hajtsa fel a futófelületet és biztonsági pedál segítségével rögzítse azt.

A FUTÓPAD LENYITÁSA

A kioldó pedál a bal oldali rajzon található. A futópad lenyítéséhez lépjen a pedálra és lágyan nyomja a komputer felé a futópad futófelületét, majd a zár kioldása után húzza maga felé és a futópad lassan a lenyílik a földre.

A FUTÓPAD MOZGATÁSA

A futópad könnyen és biztonságosan mozgatható.

A futópad mozgatása:

- Áramtalanítsa a futópadot
- Csukja össze a futópadot
- Mozgassa a futópadot a szállító görgők segítségével

szállító görgők

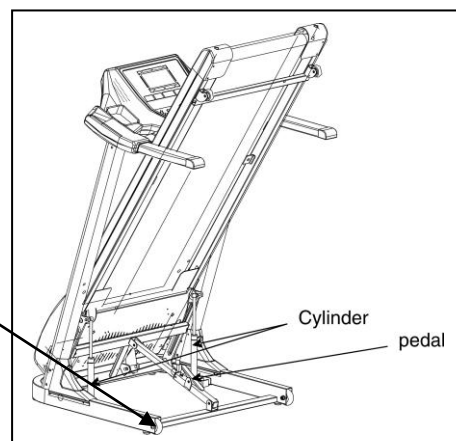

COMPUTER HASZNÁLATA

1.Kijelző és funkció

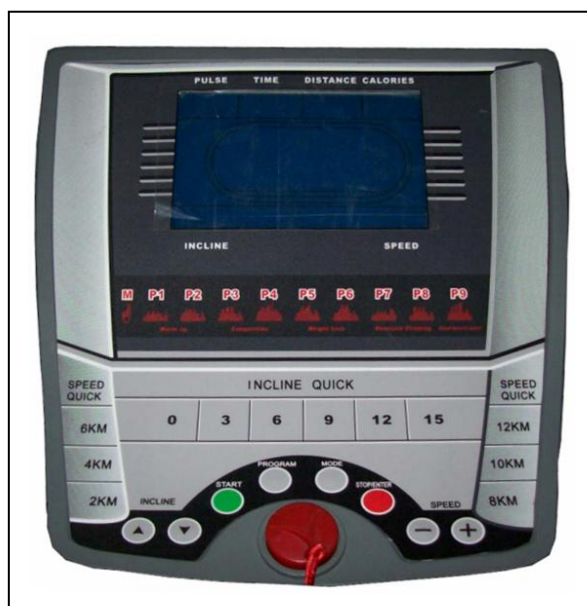

Robust T5000 futópad

gombok:

Összeszerelési és használati útmutató

I. A nagy ablakos kijelző

1. A kijelzőn látható funkciók

Distance (távolság), time (Idő), speed (sebesség), calories (kalória), pulse (pulzus), program, circle (futó pálya), body fat (zsírszint), minden adat a futás nyomon követéséért.

2. Funkció gombok:

- PROGRAM gomb: A programok ciklikus megjelenítésére és kiválasztására szolgál, amennyiben a futópad áll: manual program-P01-P09-body model
- MODEL gomb: az idő, kalória, távolság értékeinek változtatására szolgál
- START: A gomb megnyomására a futószalag elindul.
- STOP/ENTER: A gomb megnyomásával a mozgó szalag megáll.
- SPEED '+' és '-' gombok: Futás közben a sebesség állítására, álló helyzetben az értékek beállítására szolgál.
- INCLINE '+' és '-' gombok: Futás közben a dőlésszög állítására szolgál.
- 'Quick speed' gyors sebesség gombok: 2,4,6,8,10,12 Km/h. A sebesség gyors állítására szolgál.
- 'Quick incline' gyors dőlésszög gombok: 0,3,6,9,12,15 %. A dőlésszög gyors állítására szolgál.

II. Program leírások:

- A P00 manuális program tartalmazza: egyénileg szabályozott sebesség, idő-, távolság- és kalória számlálás.
- 9 beépített program: P01-P09
- testzsír szint mérés

III. A készülék elindítása:

- Helyezze a biztonsági kulcsot a helyére a kijelzőn megjelennek a funkció értékek és a komputer manuális üzemmódba jut.
- Nyomja meg a START gombot a kijelzőn látható : 5-4-3-2-1 visszaszámlálás, majd a futószalag elindul.

IV. Manuális program

A készülék bekapcsolásakor a manuális üzemmódba jut. Álló helyzetben PROGRAM gomb segítségével válassza ki a P00 manuális program módot.

Ebben az üzemmódban lehetősége van az idő, távolság és kalória értékeinek beállítására. Ha beállít egy értéket, akkor az az edzés során visszafelé fog számlálódni. Mikor belép a manuális programba a kijelzőn az idő (time) értéke 0:00, alatta a „PRESS PROGRAM OR MODE OR START” felirat látható.

- Idő érték beállítása: Manuális üzemmódban nyomja meg a MODEL gombot az idő beállításához. A kijelzőn megjelenik az edzésre szánt idő értéke 30:00 perc. A speed '+' és '-' gombok segítségével változtatni tudja ezt az értéket 5:00 és 99:00 perc között, alatta az

„ADJUST VALUE TO PRESS START” (adja meg az értéket az indításhoz) felírat látható.

- Kalória érték beállítása: A távolság beállítása után nyomja meg a MODEL gombot a kalória beállításhoz. A kijelzőn megjelenik az edzés során elégetendő kalória értéke 50 cal. A speed '+' és '-' gombok segítségével változtatni tudja ezt az értéket 50 és 990 cal között, alatta az „ADJUST VALUE TO PRESS START” (adja meg az értéket az indításhoz) felírat látható.
- Távolság érték beállítása: Az idő beállítása után nyomja meg a MODEL gombot a távolság beállításhoz. A kijelzőn megjelenik az edzés során megteendő távolság értéke 1.00 km. A speed '+' és '-' gombok segítségével változtatni tudja ezt az értéket 1:00 és 99:00 km között, alatta az „ADJUST VALUE TO PRESS START” (adja meg az értéket az indításhoz) felírat látható.

V. Manuális program kezelése

- Nyomja meg a START gombot és a 5 másodperc múlva a futószalag elindul, a kezdeti sebesség 1.0km/h lesz.
- A sebesség értékének változtatásához használja a speed '+' és '-' gombokat
- A dőlésszög értékének változtatásához használja az incline '+' és '-' gombokat
- Használja a gyors sebesség és dőlésszög gombokat a kívánt sebesség, illetve dőlésszög gyors eléréséhez.
- A biztonsági kulcs eltávolításával a készülék megáll és a kijelző SAFETY KEY hibakódot jelez, 3 rövid hangjelzés hallható és a kijelzőn az adatok nem változnak.
- Amennyiben valamelyik előre beállított érték a visszaszámlálás során eléri a 0-t, a sebesség folyamatosan csökken, majd megáll, melyet folyamatos hangjelzés kísér.
- A stop gomb megnyomásával a készülék megáll, az értékek lenullázódnak. A start gomb megnyomásával a készülék újra indítható.

VI. Program mód

A PROGRAM gomb segítségével válassza ki valamelyik előre beállított program módot.

(P1-P9)

- Program üzemmódban az edzésre szánt idő értéke alapbeállításban 30:00 perc. A speed '+' és '-' gombok segítségével változtatni tudja ezt az értéket 5:00 és 99:00 perc között. alatta az „ADJUST VALUE TO PRESS START” (adja meg az értéket az indításhoz) felírat látható.
- A program 20 egyenlő részre oszlik, minden egyes rész a beállított edzésidő 1/20 részéig tart.
- Nyomja meg a START gombot és a 5 másodperc múlva a futószalag elindul a program paramétereit szerint..
- A sebesség értékének változtatásához használja a speed '+' és '-' gombokat
- A dőlésszög értékének változtatásához használja az incline '+' és '-' gombokat
- Használja a gyors sebesség és dőlésszög gombokat a kívánt sebesség, illetve dőlésszög gyors eléréséhez.
- A biztonsági kulcs eltávolításával a készülék megáll és a kijelző SAFETY KEY hibakódot jelez, 3 rövid hangjelzés hallható és a kijelzőn az adatok nem változnak.
- Amennyiben valamelyik előre beállított érték a visszaszámlálás során eléri a 0-t, a sebesség folyamatosan csökken, majd megáll, melyet folyamatos hangjelzés kísér.
- A stop gomb megnyomásával a készülék megáll, az értékek lenullázódnak. A start gomb megnyomásával a készülék újra indítható.

VII. Testzsír szint mérés (Body fat)

A PROGRAM gomb segítségével válassza ki a body fat funkció módot.

A pontos méréshez szükséges megadni néhány felhasználói adatot:

- Miután belépett ebbe a funkcióba a program kijelzőn a „SEX” felirat látható, ami azt jelzi, hogy meg kell adni a felhasználó nemét: 01(férfi) vagy 02(nő). A speed '+' és '-' gombok segítségével állítsa be a megfelelőt.
- Nyomja meg az ENTER gombot a program kijelzőn az „AGE” felirat látható, ami azt jelzi, hogy meg kell adni a felhasználó korát: az alapbeállítás 25 év. A speed '+' és '-' gombok segítségével állítsa be a megfelelő értéket. (1-99 év között)
- Nyomja meg az ENTER gombot a program kijelzőn a „HIGH” felirat látható, ami azt jelzi, hogy meg kell adni a felhasználó magasságát: az alapbeállítás 170 cm. A speed '+' és '-' gombok segítségével állítsa be a megfelelő értéket. (100-200 cm között)
- Nyomja meg az ENTER gombot a program kijelzőn a „WEIGHT” felirat látható, ami azt jelzi, hogy meg kell adni a felhasználó súlyát: az alapbeállítás 70 kg. A speed '+' és '-' gombok segítségével állítsa be a megfelelő értéket. (20-150 kg között)
- Nyomja meg az ENTER gombot a program kijelzőn a „FAT” felirat látható, ami azt jelzi, hogy belépett a testzsír szint mérés funkcióba. Helyezze mindkét kezét a pulzuszámolóra min. 8 másodpercig, amíg a készülék elvégzi a mérést és kijelzi a mért adatot.

Egy átlagos embert alapul véve, ha a kijelzett érték:

- ✓ 18 alatt van, akkor Ön soványnak számít
- ✓ 18 – 22 között van, akkor Ön pont megfelelő súlyú
- ✓ 23-28 között van, akkor Ön enyhén túlsúlyos
- ✓ 28 felett van, akkor Önnek bőven van mit leadnia a súlyából

IX. Beállított és beállítható értékek

	Alap állapot	Előre beállított érték	Beállítható érték	Kijelzett érték
Time/Idő (perc:mp.)	0:00	30:00	5:00-99:00	0:00~99:59
Speed/ Sebesség (km/h)	0.0	-	-	1.0—16.0
Incline (%)	00	-	-	00-15
Heart rate/ Pulzus	P	-	-	40-199
Distance/ Távolság (km)	0.00	1.00	1.00—99.00	0.0—99.99
Calorie/ Kalória (cal)	0	50	50—990	0—999

X. Program- sebesség diagram:

NO	P01		P02		P03		P04		P05		P06		P07		P08		P09	
	Speed	Incline	Speed	Incline	Speed	Incline	Speed	Incline	Speed	Incline	Speed	Incline	Speed	Incline	Speed	Incline	Speed	Incline
0	2.0	0	2.0	0	2.0	0	4.0	0	2.0	0	2.0	0	2.0	0	2.0	0	2.0	0
1	4.0	1	6.0	2	6.0	3	8.0	3	6.0	3	6.0	5	4.0	4	4.0	5	6.0	1
2	4.0	2	6.0	2	6.0	3	8.0	3	6.0	3	6.0	5	4.0	4	4.0	5	6.0	2
3	6.0	2	8.0	2	10.0	2	10.0	2	8.0	4	6.0	5	4.0	4	10.0	5	12.0	3
4	8.0	2	10.0	2	10.0	2	12.0	2	10.0	4	8.0	4	6.0	3	12.0	6	12.0	4
5	4.0	3	6.0	3	6.0	3	12.0	3	12.0	5	10.0	4	8.0	3	12.0	6	6.0	5
6	6.0	3	10.0	3	12.0	3	8.0	3	12.0	5	14.0	4	4.0	6	6.0	6	12.0	6
7	8.0	2	10.0	2	12.0	3	12.0	3	8.0	5	14.0	3	6.0	6	10.0	7	14.0	7

8	8.0	2	10.0	2	12.0	2	12.0	2	10.0	4	10.0	3	8.0	6	12.0	8	6.0	8
9	4.0	1	7.0	2	6.0	2	14.0	2	12.0	4	12.0	3	4.0	7	6.0	9	14.0	9
10	6.0	2	8.0	2	12.0	2	14.0	2	14.0	4	14.0	3	6.0	7	10.0	9	15.0	9
11	8.0	2	10.0	2	12.0	2	8.0	2	14.0	4	14.0	4	8.0	8	12.0	9	15.0	9
12	7.0	2	6.0	3	6.0	4	14.0	4	8.0	5	10.0	4	4.0	8	6.0	10	6.0	8
13	6.0	1	6.0	3	6.0	4	8.0	4	6.0	5	6.0	4	4.0	9	6.0	10	6.0	7
14	6.0	1	6.0	3	6.0	4	8.0	4	4.0	3	6.0	3	4.0	9	6.0	10	6.0	6
15	3.0	3	3.0	4	3.0	6	10.0	6	4.0	3	2.0	3	10.0	6	2.0	12	8.0	5
16	4.0	3	3.0	4	6.0	6	10.0	6	10.0	3	8.0	3	10.0	6	4.0	12	10.0	4
17	4.0	2	8.0	3	8.0	3	6.0	3	8.0	2	6.0	4	8.0	5	6.0	8	4.0	3

CÉLPULZUS ZÓNA

A célpulzus zóna kiszámításának legelterjedtebb módja a maximális pulzusszám meghatározására épül. A standard formula a következő: $220 - \text{éveinek száma} = \text{maximum pulzusszám}$

Ne célozza a pulzusszámának maximumán történő edzést. Javasoljuk, hogy a célpulzus zónának megfelelően végezze az edzőmunkát. Az Ön célpulzus zónája a maximális pulzusszámának százalékában határozható meg. A pulzus célzóna tartománya ajánlottan a maximális pulzusszám 60% - 75%-ában haározható meg. Amennyiben kezdő, ajánlott a pulzus célzóna alsó határának megfelelő pulzusszámmal edzenie.

Pulzus célzóna alsó határa = maximum pulzusszám x 0.60

Pulzus célzóna felső határa = maximum pulzusszám x 0.75

TARGET HEART RATE ZONE

	170	166																	HIGH
	120	146	162																UPPER
		117	143	157															LOWER
			114	139	153														
				111	138	149													
					108	131	145												
						105	128	140											
							102	124	136										
								99	120	132									
									96	116									
										93									
AGE	20	25	30	35	40	45	50	55	60	65									

Target Heart Rate Zone
 $220 - \text{your age} = \text{maximum heart zone}$

AZ EDZÉSEK GYAKORISÁGA

Ajánlott hetente 3-4 alkalommal edzeni annak érdekében, hogy javítsa állóképességét, fittségét és növelje izomerejét.

AZ EDZÉSEK INTENZITÁSA

Az edzés intenzitását a pulzusszám mutatja meg. Az edzések eredményeként erősödnie kell szívizomzatának és javulnia kell fizikai kondíciójának, állóképességének. Kizárólag saját orvosa írhatja elő a megfelelő pulzus célzóna értéket az Ön számára. Ezért az edzések egezések előtt konzultáljon orvosával.

AZ EDZÉSEK HOSSZA

A megfelelő edzőmunka erősíti a szívét, tüdejét és izomzatát. Minél hosszabb ideig edz a pulzus célzónának megfelelő pulzusszámmal, annál nagyobb és jobb eredményeket érhet el. Kezdésnél 2-3 perc egyenletes, ritmusos edzés után ellenőrizze pulzussámát

Robust T5000 futópad

Összeszerelési és használati útmutató

FUTÓPAD PROGRAM KEZDŐKNEK

	NEHÉZSÉGI SZINT	IDŐTARTAM
1. HÉT	Könnyű	6-12 perc
2. HÉT	Könnyű	10-16 perc
3. HÉT	Közepes	14-20 perc
4. HÉT	Közepes	18-24 perc
5. HÉT	Közepes	22-28 perc
6. HÉT	Kissé magasabb vagy alacsonyabb	20 perc
7. HÉT	Ciklusos edzés	3 perc közepesen és 3 perc magasabb intenzitáson 24 percen át.

JAVASLATOK ÉS TANÁCSOK AZ EDZÉSHEZ

1. Bemelegítés

A bemelegítés segítségével élénkítheti vérkeringését és biztosíthatja izomzata megfelelő működését az edzés során. A bemelegítés következtében csökken a sérülések, illetve a későbbi izomláz valószínűsége. Néhány nyújtó gyakorlat elvégzése is ajánlott az alábbi képeknek megfelelően. Minden nyújtást körülbelül 30 másodpercig végezzen, de ne nyújtsa vagy erőltesse túl izmait – ha fájdalmat érez, azonnal hagyja abba!

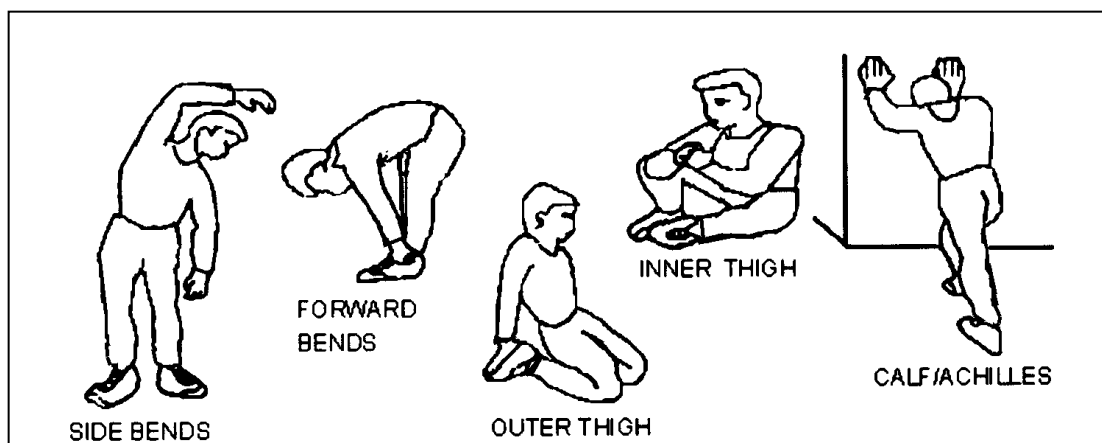

2. Edzés

Az edzés közben fejti ki a legnagyobb erőt. A rendszeres használat eredményeként a lábainak izomzata lazább és erősebb lesz. Mindig saját erőnlétének megfelelően edzen, de fontos, hogy egyenletes tempóban.

3. Levezetés

A levezetés a cardio-vascularis rendszer és az izomzat megnyugvására szolgál. Jellegében hasonló a bemelegítéshez, de ebben az esetben kb. 5 percen keresztül folyamatosan csökkentse az intenzitást, illetve a sebességet. A nyújtó gyakorlatokat ismételtelen ajánlott elvégezni, figyelve arra, hogy az izmok és ízületek túlerőltetésének elkerülésére. Ahogy egyre fittebb lesz, ajánlott hosszabban és keményebben edzeni. Ajánlott hetente legalább három alkalommal tréningezni és amennyiben lehetséges egyenletesen ossza el az edzésalkalmakat a héten.

AZ IZMOK TÓNUSOSÍTÁSA

Izmai tónusosításához állítsa a terhelést magasra. Így a lábaira nagyobb terhelés jut és valószínűleg nem tud olyan sokáig tréningezni, mint ahogy azt eltervezte. Amennyiben a fittségét és növelni kívánja, változtassa meg

edzés módszerét. A bemelegítés és a levezetés során normál terheléssel dolgozzon, de az edzés fő fázisában folyamatosan és fokozatosan emelje a terhelés szintjét, hogy a lábait erőteljesebben megdolgoztassa. Később csökkentenie kell a sebességet, hogy a pulzusát a célzónában tartsa.

TESTSÚLY LEADÁS

Amennyibe súlyvesztés a célja, akkor a legfontosabb az edzésbe fektetett energia. Minél hosszabban és keményebben edz, annál több kalóriát éget el a szervezete. Lényegeileg ez azonos azzal, mint ha a fittségét kívánná javítani, a különbség csak az elérendő célban van.

KARBANTARTÁS

TISZTÍTÁS

Távolítsa el a koszt a futópadról porszívóval vagy enyhén nedves ruhával. Hajtsa fel a futófelületet és takarítsa fel a padlón található szennyeződést is. Végezze el a műveletet rendszeres időközönként, mely hozzájárulhat a futópád élettartamának megnövekedéséhez.

Ne használjon vegyszert a futófelület vagy a futószőnyeg tisztításához.

ÜZEMZAVAR ELHÁRÍTÁS

A SEGÉLYKÉRÉS SZÜKSÉGESSÉGE

Ezt a futópádot úgy tervezték, hogy a felhasználók testi épsége és biztonság elsős helyen álljon. Elektromos hiba esetén a futópád automatikusan lekapcsol annak érdekében, hogy megelőzze az esetleges baleseteket és sérüléseket, illetve a drágább alkatrészek, mint például a motor vagy komputer károsodását.

Amennyiben a futópád működését szokatlanak, rendellenesnek tapasztalja, egyszerűen kapcsolja ki és néhány másodperc elteltével ismételtén be a futópádot a futópád elején található főkapcsoló segítségével. A folyamat eredményeként a véletlenszerű hibák megszüntethetők és a futópád ismételtén használhatóvá válik normál körülmények között.

Amennyiben a futópád fent részletezett újraindítása után sem működik megfelelően, akkor haladéktalanul lépjen kapcsolatba helyi értékesítőjével.

A KOMPUTER HIBÁS MŰKÖDÉSE

Ha nem jelenik meg információ a komputer kijelzőin, még a futópád előbb részletezett újraindítását követően sem, akkor ellenőrizze a komputert és a motort összekötő kábelt. Amennyiben nem lát külsérelmi nyomot a kábelben, haladéktalanul lépjen kapcsolatba helyi értékesítőjével.

ÜZEMZAVAR ELHÁRÍTÁSI TANÁCSOK

Probléma	Potenciális ok	Kijavítás
A futópad nem indul el	<ol style="list-style-type: none"> 1. Nincs bedugva 2. Biztonsági kulcs nincs a helyén 3. Házi elektromos hálózat biztosítóka lekapcsolt 4. Futópad hálózati biztosítóka lekapcsolt: On/Off gomb OFF-on 	<ol style="list-style-type: none"> 1. Dugja be földelt aljzatba. 2. Helyezze be a biztonsági kulcsot. 3. Kapcsolja fel vagy cserélje ki. 4. Kapcsolja ON állásba.
Futószőnyeg csúszás	<ol style="list-style-type: none"> 1. Nem elég feszes a futószőnyeg 2. Nem elég feszes az ékszíj 	<ol style="list-style-type: none"> 1. Lépjen kapcsolatba cégünkkel!
A futószőnyeg szokatlan viselkedése	<ol style="list-style-type: none"> 1. Kenés szükséges. 2. Túl feszes futószőnyeg. 	<ol style="list-style-type: none"> 1. Lépjen kapcsolatba cégünkkel!
Futószőnyeg helyzete eltér a közéépontos pozícióból	A hátsó görgő pozíciója nem megfelelő.	Lépjen kapcsolatba cégünkkel!

SZERKEZETI ÁBRA